

Les batteurs PH Digy

De 20 à 80 litres



Pupitre tactile et intuitif

- programmation de recettes
- 5 vitesses programmées + variation de vitesse



Puissance et précision pour la réalisation de :

- viennoiseries et pains spéciaux
- pâtes brisées et sucrées
- biscuits, génoises et meringues



Protection de la zone de mélange

- grille inox rotative
- visière anti-projection transparente amovible



Satellite arasant et sans zone de rétention pour un nettoyage facilité

Montée et descente assistées de la cuve



Kit roulettes de transport et stabilisateurs à l'arrière



AFNOR Cert. 79866

Caractéristiques Générales



- Cuve inox 40l + 3 outils : fouet, palette, spirale
- Grille de sécurité en inox, amovible par simple pression avec goulotte intégrée - système breveté
- Visière anti-projection détachable
- Colonnes en acier chromé
- Support de colonnes, tête et berceau en aluminium
- Écran tactile Digy
- Programmation de 100 recettes
- Deux pieds sur roulettes à l'arrière
- Kit roulettes de transport à l'avant
- Éclairage de cuve
- 200/240 V mono + Terre - 50/60 Hz
- IP 54



PH 412 DIGY



Code : B5014104

- Programmation de la vitesse
- Programmation de la durée
- Puissance : 2,2 kW
- Intensité : 16 A

Options (en plus-value)

B02281512	Cuve inox 40 L supplémentaire
B0205210	Équipement 20 L (cuve inox + 3 outils)
B02281306	Cuve inox 20 L supplémentaire
B0205110	Équipement 10 L (cuve inox + 3 outils)
B02290202	Cuve inox 10 L supplémentaire
B065956E	Chariot de cuve
B02079402	Chauffage électrique
B043647E21	Racleur 40/40 *
B043647E22	Racleur 20/40 *

* Option disponible également après l'achat du batteur



Version batteur 20 L

Modèle PH412 Digy avec sa réduction 20 L (cuve inox + 3 outils)

Chariot de cuve (en option)



Racleur de cuve (en option)

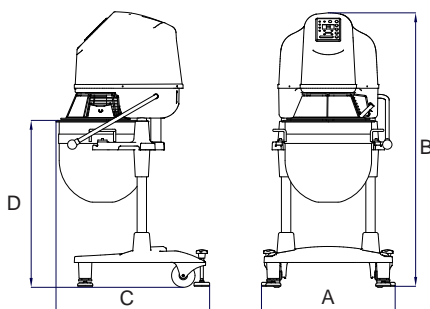

	PH 412 DIGY
Poids (kg)	170
Dimensions (mm)	
Largeur (A)	715
Hauteur fermé (B)	1395
Profondeur (C)	795
Hauteur cuve (D)	820
Diamètre de cuve Ø	400

Caractéristiques Générales



- Cuve inox 60l + 3 outils : fouet, palette, spirale
- Grille de sécurité en inox, amovible par simple pression avec goulotte intégrée - système breveté
- Visière anti-projection détachable
- Colonnes en acier chromé
- Support de colonnes, tête et berceau en aluminium
- Écran tactile Digy
- Programmation de 100 recettes
- Deux pieds sur roulettes à l'arrière
- Kit roulettes de transport à l'avant
- Éclairage de cuve
- 380/400 V Tri + Terre - 50/60 Hz
- IP 54



PH 612 DIGY



Code : B5016104

- Programmation de la vitesse
- Programmation de la durée
- Puissance : 3 kW
- Intensité : 10 A

Options (en plus-value)

B02282011	Cuve inox 60 L supplémentaire
B0205411	Équipement 40 L (cuve inox + 3 outils)
B02281512	Cuve inox 40 L supplémentaire
B0205211	Équipement 20 L (cuve inox + 3 outils)
B02281306	Cuve inox 20 L supplémentaire
B065956E	Chariot de cuve
B02079402	Chauffage électrique
B043647E20	Racleur 60/60 *
B043647E21	Racleur 40/60 *
B043647E22	Racleur 20/60 *

* Option disponible également après l'achat du batteur



Chariot de cuve (en option)



Racleur de cuve (en option)



	PH 612 DIGY
Poids (kg)	190
Dimensions (mm)	
Largeur (A)	715
Hauteur fermé (B)	1460
Profondeur (C)	820
Hauteur cuve (D)	885
Diamètre de cuve Ø	457

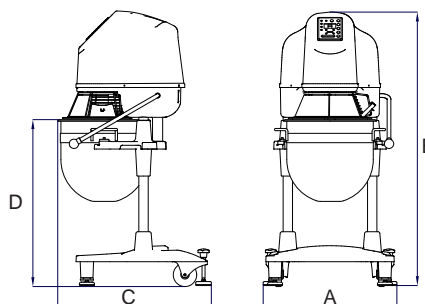

Caractéristiques Générales



- Cuve inox 80L + 1 outil : fouet
- Grille de sécurité en inox, amovible par simple pression avec goulotte intégrée - système breveté
- Visière anti-projection détachable
- Colonnes en acier chromé
- Support de colonnes, tête et berceau en aluminium
- Écran tactile Digy
- Programmation de 100 recettes
- Deux pieds sur roulettes à l'arrière
- Kit roulettes de transport à l'avant
- Éclairage de cuve
- 380/400 V Tri + Terre - 50/60 Hz
- IP 54

Fouet : mélanges liquides ou foisonnement avec la cuve 80 L | **Palette :** mélanges liquides, pâteux ou foisonnement avec les cuves de 20 à 60 L



PH 812 DIGY



Code : B5018104

- Programmation de la vitesse
- Programmation de la durée
- Puissance : 3 kW
- Intensité : 10 A

Options (en plus-value)

B02282012	Cuve inox 80 L supplémentaire
B0205610	Équipement 60 L (cuve inox + 3 outils)
B022875E4	Palette pour cuve 60 L
B02282011	Cuve inox 60 L supplémentaire
B0205411	Équipement 40 L (cuve inox + 3 outils)
B02281512	Cuve inox 40 L supplémentaire
B0205211	Équipement 20 L (cuve inox + 3 outils)
B02281306	Cuve inox 20 L supplémentaire
B065956E1	Chariot de cuve
B02079402	Chauffage électrique
B043647E20	Racleur 60/80 *
B043647E21	Racleur 40/80 *

* Option disponible également après l'achat du batteur



Racleur de cuve (en option)

Chariot de cuve (en option)

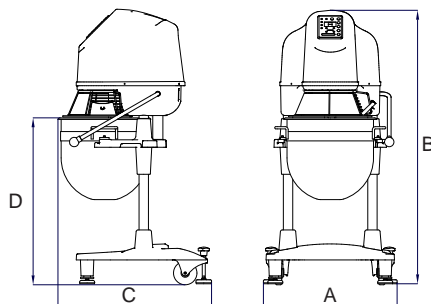

	PH 812 DIGY
Poids (kg)	240
Dimensions (mm)	
Largeur (A)	715
Hauteur fermé (B)	1460
Profondeur (C)	820
Hauteur cuve (D)	885
Diamètre de cuve Ø	457

Important : les accessoires commandés sans commande de machine seront traités par notre SAV aux conditions de celui-ci.